

PISKO SAFEGRIP LAPETIKAS SAUMAKATOLLE, PISKO UNISEAM

Pisko lapetikasta saumakattoille käytetään seinätikkaiden ja/tai kattosillan jatkeena turvallisten kulkuyhteyksien rakentamiseen saumakatoilla. Katolla tulee päästä liikkumaan räystäältä harjalle, savupiipulle, kattoluukuille ja muille huollettaville kohteille. Tikkaiden sisäleveys on 400 mm ja pyöreän puolan halkaisija 25 mm. Pisko UniSeam ratkaisulla voidaan kiinnittää lapetikkaat sekä nykyaikaisille lukkosaumakatoille, että konesaumakatoille, Pisko UniSeam soveltuvuusohjeen mukaisesti.

ASENNUS

Lapetikkaat tulee kiinnittää vähintään ylä- ja alapäästään katon kantaviin rakenteisiin (EN 12951 kohta 5.3.1). Lumikuormarasituksen johdosta suositellaan useamman kiinnikkeen kiinnittämistä kattorakenteisiin.

Jos tikasta täytyy jatkaa, tulee jatko-osa liittää tikkaan yläpäähän. Varmista liitos M8x40 kuusioruuvilla ja M8 kuusiomutterilla (kuva 6).

Asennukseen tarvitaan Pisko UniSeam lapetikkaan keskikiinnikkeet tikkaan ylä- ja alapäähän, lapetikkaan korokejalat tiivisteineen, sekä UniSeam kiristysraudat keskikiinnikkeitä varten.

- Aseta lapetikkaan kumitiivisteet korokejalkojen pohjaan (kuva 5).
- Kiristä korokejalka paarteeseen M8x30 kuusioruuvilla (kuva 5).
- Korokejalat asennetaan lapetikkaaseen max. 1400 mm välein (kuva 1).
- Asenna lapetikkaan keskikiinnikkeet vähintään tikkaan ala- ja yläpäähän taivuttamalla keskikiinnikkeessä olevat siivekkeet tikasrungon puolien ympärille. Keskikiinnikkeet voidaan sijoittaa siten, että tikkaan ylä- ja alapäähän voi jäädä yksi puola vapaaksi.
- Keskikiinnikkeiden välinen suurin sallittu etäisyys on 5000 mm (kuva 1).
- Kiinnitä keskikiinnike tikkaan puoliin neljällä M8x30 kuusioruuvilla (kuva 5).
- Keskikiinnike asennetaan kiristysrautojen avulla. Kiristysraudat pujotetaan kiinnikkeessä oleviin reikiin. Keskikiinnike asetetaan lukkosaumakatteissa katteen sauman ehjälle puolelle (kuva 2) ja konesaumakatteissa sauman taitoksen puolelle (kuva 3).
- **HUOM! Kiristysruuvi tulee aina kiinnikettä vasten, EI katteen saumaa vasten (kuva 7).**
- Kiristysraudan M8 kokoluokan kuusioruuvi kiristetään kuvassa 4 mainittuun kireyteen, jolloin kiristysrauta aukeaa hiukan muodostaen pitävän liitoksen (kuva 4).
- Keskikiinnike tulee asentaa vähintään 100 mm etäisyydelle paarteista.

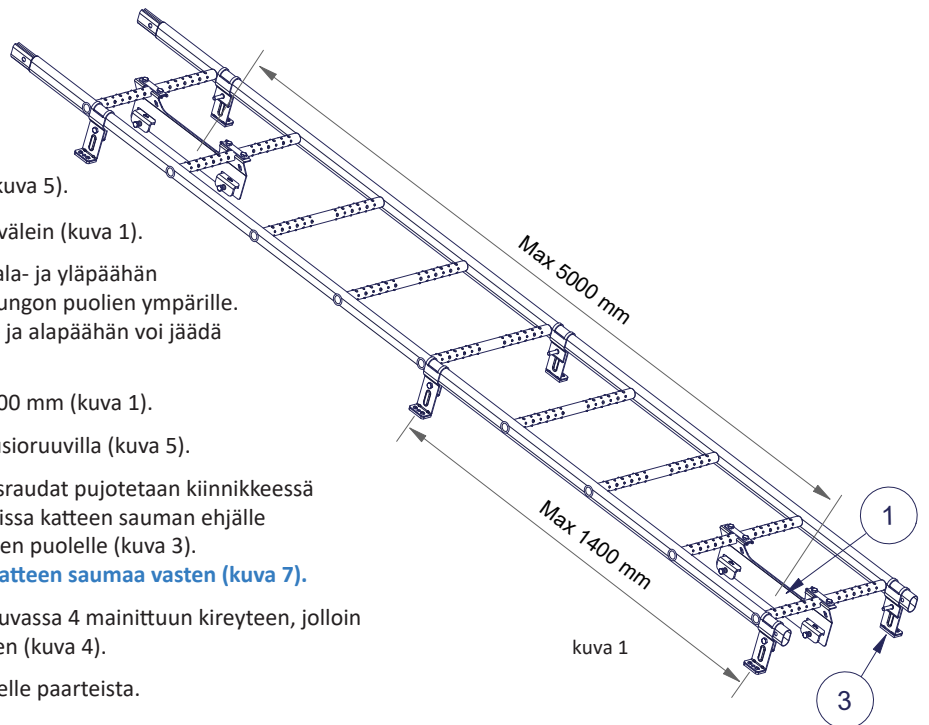

kuva 1

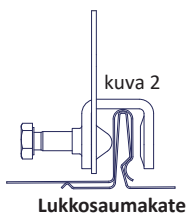

kuva 2

Lukkosaumakate

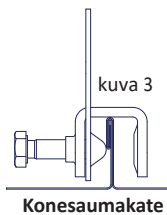

kuva 3

Konesaumakate

Harmaa pultti: 35 Nm
Musta pultti: 18 Nm

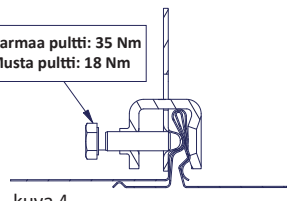

kuva 4

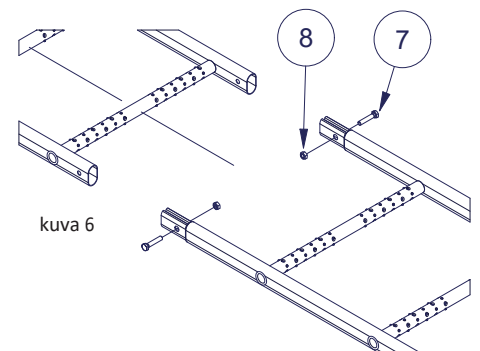

kuva 6

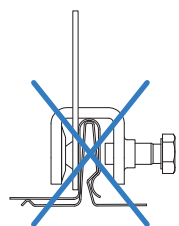

kuva 7

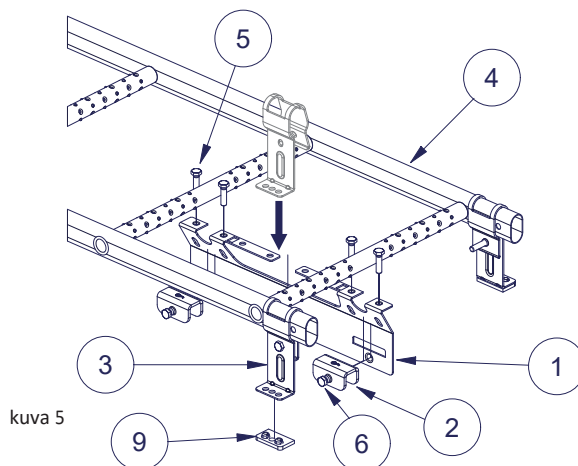

kuva 5

| Nro | Osaluettelo |
|-----|--|
| 1 | Lapetikkaan keskikiinnike, Pisko UniSeam |
| 2 | Le kiristysrauta, Pisko UniSeam |
| 3 | Lapetikkaan korocejalka, sileät katot |
| 4 | Pisko SafeGrip tikas |
| 5 | Kuusioruuvi M8x30, kuumasinkitty |
| 6 | Kuusioruuvi M8 |
| 7 | Kuusioruuvi M8x40, kuumasinkitty |
| 8 | Kuusiomutteri M8, kuumasinkitty |
| 9 | Lapetikkaan kumitiiviste |

KÄYTTÖ

Yli 1:8 kaltevilla katolla on käytettävä lapetikkaita ja niitä suositellaan myös tätä loivemmilla katoilla. Rakennuksessa, jonka korkeus ylittää 9 metriä, on oltava kiinnitysrakenteet turvaköysiä varten (Ympäristöministeriön asetus rakennuksen käyttöturvallisuudesta 1.1.2018). Standardi EN 12951 antaa lapetikaille kaksi suoritustasoluokitusta: luokka 1 ja luokka 2. Luokka 1 tarkoittaa, että tuote soveltuu käytettäväksi kulkutienä ja luokka 2 sitä, että tuotetta voi tämän lisäksi käyttää turvaköyden kiinnityspisteinä. Henkilökohtaisilla putoamissuojaimilla saa kiinnittyä ainoastaan luokka 2 suoritustason lapetikaisiin. Pisko SafeGrip lapetikas on mitoitettu kestämään standardissa vaadittu 1,5 kN (noin 150 kg) pistekuorma, eli käyttökuorma.

Pisko SafeGrip lapetikas saumakatonle on standardin EN 12951 mukainen ja on läpäissyt luokan 2 mukaiset staattiset ja dynaamiset testit. Luokan 2 mukaan asennettuihin lapetikaisiin voidaan kiinnittää määräysten mukainen köysi, joka on turvaköydeksi tarkoitettu (esim. EN 353-2) ja varustettu nykäyksenvaimentimella (EN 355). Pisko SafeGrip lapetikkaissa turvaköyden kiinnityspisteinä käytetään tikkaaseen asennettua Pisko SafeLine vaijerijärjestelmän liukukiinnikettä (katso erillinen asennusohje) tai tikkaan runkoa. Turvaköyttä käytettäessä on otettava huomioon seuraavat seikat:

- Tikkaalle on tehty määräaikaistarkastukset ja se on soveltuva turvaköyden kiinnityspisteinä käytettäväksi.
- Käytetään määräysten mukaista turvaköyttä (esim. EN 353-2) tai turvakelaa (EN 360).
- Lapetikkaaseen asennettua Pisko SafeLinea saa käyttää ainoastaan yksi henkilö kerrallaan, lisätietoja Pisko SafeLine asennus-, huolto- ja käyttöohjeilla.
- Mikäli tikkaassa ei ole Pisko SafeLine järjestelmää, on turvaköyden suositeltavin kiinnityskohta tikkaan sivujohteeseen (paarteeseen).
- Turvaköyden saa kiinnittää lapetikkaaseen ainoastaan yksi käyttäjä kerrallaan, jonka kokonaisuudessa varusteineen saa olla enintään 100 kg.
- Turvaköyden saa kiinnittää ainoastaan keskikiinnikkeiden väliselle alueelle jäävään tikkaan runkoon.
- Turvaköyttä ei koskaan saa kiinnittää lapetikkaan korokejalkaan.
- Turvaköyttä saa käyttää ainoastaan lapetikkaan puoleisella lappeella räystään suuntaan.

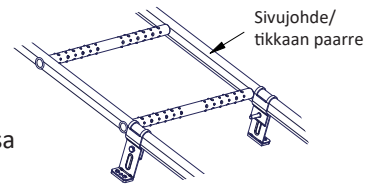

HUOLTO

Pisko tuotteet ovat pitkäikäisiä ja turvallisia käyttää, minkä Piristeel Oy:n jatkuva laadunvalvonta ja kehitystyö, sekä tuotteiden ohjeen mukainen asentaminen takaavat. Tuotteiden turvallisen käytön ja pitkäikäisyyden varmistamiseksi on kiinteistön omistajan tehtävä vuosittaiset tarkastus- ja huoltotoimenpiteet sekä varmistettava, että määräysten mukaista lumikuormaa ei ylitetä.

Tuotteiden suoritustason pysyvyyden varmentamiseksi kiinteistön omistajan tulee tarkistuttaa luokan 2 mukaiset kattoturvaluotteet vuosittain valmistajan valtuuttamalla henkilöllä.

Pisko tuotteiden vuosittaiset tarkistus ja huoltokohteet:

- Tarkistettava liitosten ja kiinnityskohtien pitävyys.
- Tarkistettava kiinnitykset kattoon.
- Huolehdittava liiallisen lumikuorman puhdistamisesta rakenteiden ja kiinnityskohtien rasituksen minimoimiseksi (tarpeen mukaan, useitakin kertoja talvessa).
- Tarvittaessa puhdistatikkaat lumesta ja jäädästä.
- Tuotteiden pintojen maalauksen ja sinkityksen tarkistus ja tarvittaessa paikallisten vikojen korjaus ja paikkamaalaus.
- Vaurioituneet tai vialliset osat tulee uusia tai korjata mahdollisimman pikaisesti.

| |
|---|
| CE |
| Piristeel Oy Metallitie 4, 62200 Kauhava Finland 20 |
| EN 12951 Pisko SafeGrip lapetikas Lapetikkaan keskikiinnike, Pisko Uniseam, 1364 TB Mekaaninen lujuus: Luokka1 ja Luokka2 Palokäyttäytyminen: Luokka A1 Säilyvyys: Z275 + jauhemaalaus 80 µm Kestävyys ulkoista paloa vastaan: Arvioidaan täyttävän vaatimuksen |

Tämän tuotteen on asennusohjeen mukaisesti asentanut

Yritys

Asentaja

Päivämäärä