

ANKKURIKIINNIKE HENKILÖKOHTAISILLE PUTOAMISSUOJAIMILLE

ASENNUS

Liimattavan vedeneristekatteiden alusraudan asennus bitumikermi- ja PVC-kateille tulee tehdä ohjeen "asennus- ja huolto-ohjeet, vedeneristekatteiden alusrauta, liimattava" mukaan.

- Ankkurikiinnike voidaan asentaa eri suuntiin.
- Kiinnitä ankkurikiinnike ja ankkurikiinnikkeen tiiviste alusraudassa olevaan pulttiin M10 mutterilla (ruostumaton teräs).
- Kiristysmomentti 10Nm.
- Ankkuripisteeseen saa kiinnittyä ainoastaan yksi henkilö kerrallaan.

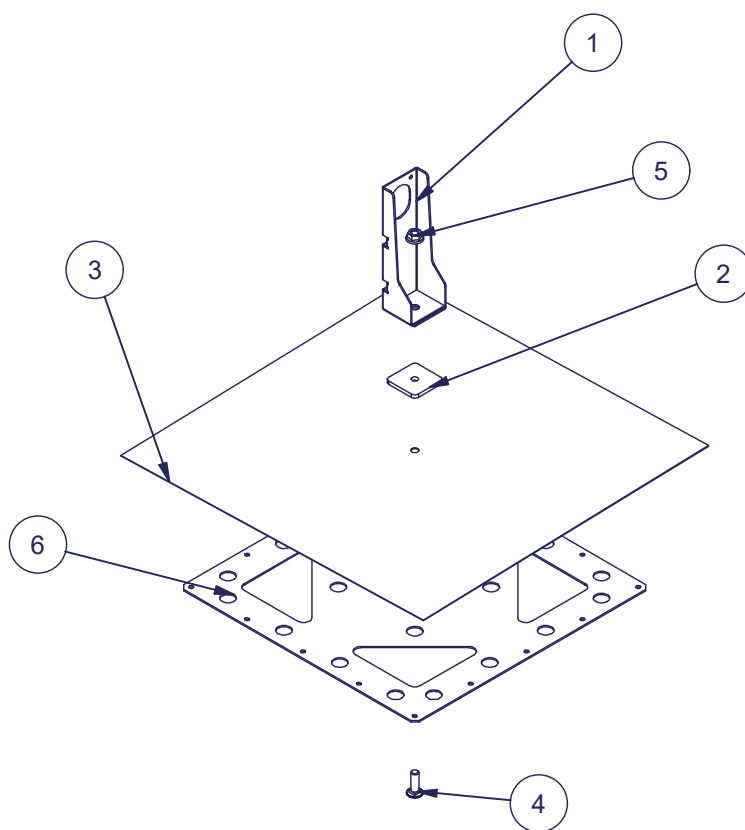

Nro	Osaluettelo	kpl
1	Ankkurikiinnike	1
2	Ankkurikiinnikkeen tiiviste, EPDM	1
3	Pintakermi	1
4	Kiinnityspultti A2 M10	1
5	Mutteri DIN 6923 - A2 M10	1
6	Vedeneristekatteiden alusrauta, liimattava	1

KÄYTTÖ

Ankkuripisteet on suunniteltu käytettäväksi lisäturvallitteena loivilla katoilla (alle 1:8) turvallisuuden takaamiseksi äkillisessä putoamistilanteessa. Yksittäiset ankkuripisteet eivät korvaa kattosiltojen, tikkaiden ja turvakiskojen tarvetta katolla. Ankkuripistettä ei ole tarkoitettu toimimaan jatkuvan kuormituksen alla, eli katolla ei saa työskennellä ns. turvaköyden varassa pelkästään ankkuripisteeseen kiinnittyneenä - tämä voi vahingoittaa tuotetta ja/tai kattoa.

Kohteessa tarvittavan ankkuripisteiden sijainnin ja määrän tulee vastata suunnittelijan ohjeistusta. Ankkuripisteen kiinnitysalustan (esim. kattorakenne) tulee kestää vähintään 10 kN staattinen ja dynaaminen kuorma ankkuripisteen kohdalla. Tuotteiden sijainti tulisi määrittää siten, että katolla on helppoa ja turvallista liikkua, kun käytetään kahden turvaköyden yhdistelmää. Ankkuripisteitä ei tulisi sijoittaa liian lähelle katon reunaa, jolloin turvallinen käyttö on mahdollista ja putoamisriski pienempi.

- Ankkuripiste on turvalaite, joka varmistaa turvallisuuden putoamistilanteessa. Henkilön ei tule työskennellä pelkästään turvaköyden varassa ankkuripisteeseen kiinnittyneenä - jatkuva rasitus voi vahingoittaa tuotetta ja katon rakenteita.
- Turvaköyden saa kiinnittää ankkuripisteeseen ainoastaan yksi käyttäjä kerrallaan. Käyttäjän kokonaismassa varusteineen saa olla enintään 100kg.
- Turvaköyden tulee olla käyttötarkoitukseensa soveltuva
- Ennen ankkuripisteen käyttöä, tulee tuote tarkistaa silmämääräisesti mahdollisten vaurioiden osalta, sekä varmistua liitosten kireydestä. Vaurioitunutta tuotetta ei saa käyttää.

HUOLTO

Pisko tuotteet ovat pitkäikäisiä ja turvallisia käyttää, minkä Piristeel Oy:n jatkuva laadunvalvonta ja kehitystyö, sekä tuotteiden ohjeen mukainen asentaminen takaavat. Tuotteiden turvallisen käytön ja pitkäikäisyyden varmistamiseksi on kiinteistön omistajan tehtävä vuosittaiset tarkastus- ja huoltotoimenpiteet sekä varmistettava, että määräysten mukaista lumikuormaa ei ylitetä.

Kiinteistön omistajan tulee tarkistuttaa luokan 2 mukaan asennetut kattoturvatuotteet ja henkilösuojaimet vuosittain valmistajan valtuuttamalla henkilöllä.

- Tarkistettava liitosten ja kiinnityskohtien pitävyys, sekä mutterien kireys.
- Tarkistettava kiinnitykset kattoon. Ankkuripisteen tavanomaisesta käytöstä ei aiheudu vesikatteelle vauriota, mutta läheltä piti- ja putoamistilanteet kuormittavat myös ankkuripisteen kiinnitysalustaa, jonka takia tarkistusten yhteydessä kiinnitysalustan kunto täytyy aina tutkia.
- Vesieristekatoilla kiinnitettävä erityistä huomiota vesieristekatteen, sen alla olevan alusraudan ja alusrautaan kiinnitettyjen tuotteiden liitosten yleiseen kuntoon, vesitiiveyteen ja eheyteen, sekä vesieristekaton kiinnityksestä alustaansa. Tarvittaessa vesieristekattoa tulee huoltaa tuotteen valmistajan ohjeiden mukaisesti.
- Muilla kattotyypeillä tarkistettava katteen kunto ankkuripisteen kohdalla ja tarvittaessa huoltaa kattoa materiaalin valmistajan ohjeiden mukaisesti.
- Huolehdyttävä liiallisen lumikuorman puhdistamisesta rakenteiden ja kiinnityskohtien rasituksen minimoimiseksi (tarpeen mukaan, useitakin kertoja talvessa).
- Tarvittaessa puhdistaa ankkuripisteen ympäristö lumesta ja jäätä.
- Tarvittaessa puhdistaa ankkuripisteen ympäristö puiden lehdistä, roskista ja muista epäpuhtauksista.
- Tuotteiden pintojen maalauksen ja sinkityksen tarkistus ja tarvittaessa paikallisten vikojen korjaus ja paikkamaalaus (lievä käytöstä johtuva reunakorrosio ankkurikiinnikkeen avoimessa lenkissä on normaalia).
- Vaurioituneet tai vialliset osat tulee uusia mahdollisimman pikaisesti – vaurioituneita tuotteita ei saa käyttää.